

FORtech



EINFACH SAUBER.

FORtech Kleinhebeanlagen





FORtech Kleinhebeanlage zur Förderung von fäkalienhaltigem Schmutzwasser

Fäkalienkleinhebeanlage, Einzel WC Hebeanlage FH40020030001

optimiertes Schneidwerk aus korrosionsfestem Sonderstahl 1.4112 mit besonders hoher Härte, Verschleißfestigkeit und Schneidleistung, Sammelbehälter aus ABS zum Direktanschluss an EURO-Toilette mit minimaler Zulaufhöhe, Behälterentlüftung über Aktivkohlefilter, Entlüftung über Steigleitung DN 40 möglich, robuste, nassaufgestellte Pumpe, integriertes Alarmsignal bei Störung, Druckabgang 1 1/4" IG mit integrierter Rückschlagklappe oben, Abgang horizontal oder vertikal (90° Bogen), Medientemperatur max. 40°C - kurzfristig max. 90°C, Schutzart IP 68 - voll überflutbar

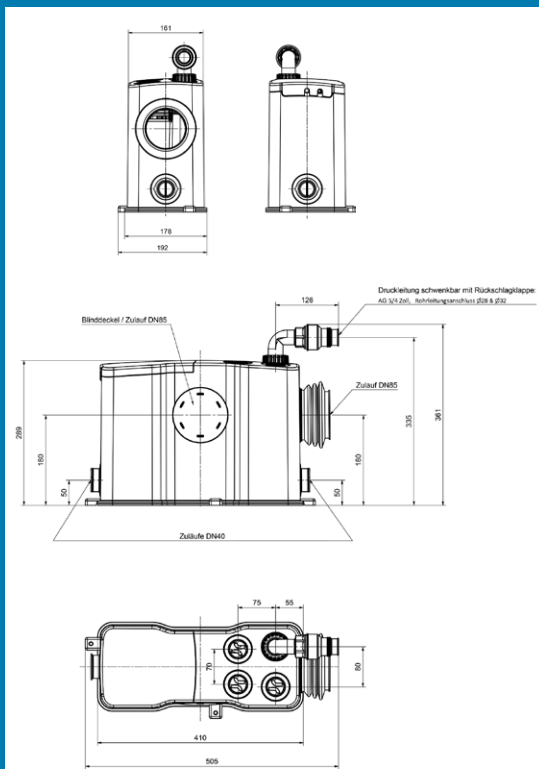

Einsatzgebiete:

- Einzel WC Hebeanlage zur begrenzten Verwendung im privaten Bereich unterhalb der Rückstauenebene, z. B. im Kellerbereich oder bei der Altbausanierung
- Anschluss von WC, Waschtisch, Dusche oder Bidet

Lieferumfang:

- steckerfertig montiert mit 1,5 m Anschlusskabel mit Schuko-Stecker
- Zubehör: Auftriebssicherung, Zulaufstutzen DN 40, Druckanschluss 1 1/4" IG/AG, Ø32 und Ø40 Anschluss
- Kleinteile und Befestigungsmaterialien

Werkstoffe:

Dichtung Motor:	Gleitringdichtung
Dichtung Pumpe:	Gleitringdichtung
Werkstoff Behälter:	ABS

Produktvorteile:

- Anschluss von Stand WC möglich
- patentiertes Hochleistungsschneidwerk (schneidet Feuchttücher und Hygieneartikel)
- 2 seitliche Zuläufe mit Rückstauklappe
- 3 frei wählbare Zuläufe am Behälterdeckel
- frei wählbare Position der Behälterentlüftung am Deckel
- sehr geringe Zulaufhöhe (50 mm, seitlich), z. B. zum Anschluss Dusche
- IP 68 - voll überflutbar
- potentialfreier Kontakt bereits vorbereitet (separates Kabel), kein Anklebmen an der Steuerung nötig

Artikel-Nr.	U (V)	P ₁ (W)	P ₂ (W)	I _n (A)	n (min ⁻¹)	Q _{max} (m ³ /h)	H _{max} (m)	DA	Gewicht (kg)
FH40020030001	230	560	350	2,5	2.800	7,5	11,0	1 1/4" IG	8



FORtech Kleinhebeanlage zur Förderung von Schmutzwasser

FORtech Kleinhebeanlage zur Förderung von aggressivem Schmutzwasser

steckerfertig montiert – problemlose Montage, Sammelbehälter aus PP mit ca. 20 l Nutzhalt, im Behälterdeckel integriertes Schaltgerät mit akustischer Alarmmeldung bei unzulässig hohem Wasserstand, potentialfreier Kontakt für externen Alarm oder Waschmaschinenstopp, einfache Reinigung und Wartung durch am Deckel befestigte Pumpe, vorbereiteter, beidseitig nutzbarer Duschzulauf DN 50 (von Behälterunterkante bis Rohrmitte Duschzulauf nur 80 mm) Betriebstemperatur 40°C (kurzzeitig bis 90°C), Druckabgang 1 1/4" Innengewinde mit integrierter Rückschlagklappe, Behälterentlüftung durch Aktivkohlefilter Schutzgrad, IP 57

Lieferumfang: steckerfertig montiert mit 1,5 m Anschlusskabel mit Schuko-Stecker

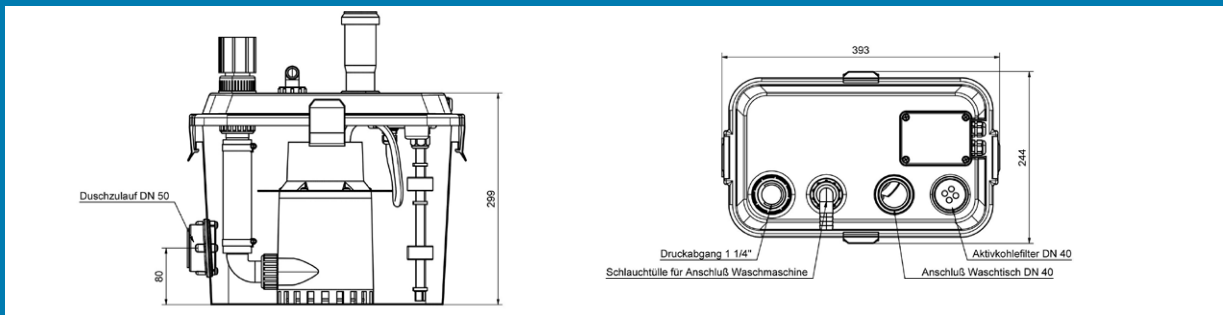

FORtech Kleinhebeanlage zur Förderung von Schmutzwasser FH40010010001

Einsatzgebiete:

- Förderung von häuslichem Schmutzwasser ohne Fäkalien aus Waschmaschine, Dusche, Waschtisch etc.
- zur Überflurinstallation in frostgeschützten Räumen unterhalb der Rückstauenebene

FORtech Kleinhebeanlage zur Förderung von aggressivem Schmutzwasser FH40020020001

zum Einsatz hinter Wasserenthärtungsanlagen und für anfallendes Brennwertkondensat, hochwertige Gleitringdichtung aus Siliciumcarbit (SiC), Motorgehäuse aus 1.4404 Edelstahl, Motorwelle aus Edelstahl

Einsatzgebiete:

- Förderung von leicht saurem Kondensat, aggressiven oder salzhaltigen Medien (max. 15 % Salzgehalt)
- Anheben von fäkalienfreien Schmutzwasser aus häuslicher Anwendung

Produktvorteile

- anschlussfertig - Pumpe und Steuerung bereits integriert
- akustischer Alarm integriert
- doppelte Sicherheit durch 2. Schwimmer (Alarmschwimmer)
- alle Anschlüsse vorbereitet, alle Anschlussstücke im Lieferumfang enthalten
- wartungsfreundlich durch am Deckel befestigte Pumpe

Artikel-Nr.	U (V)	P ₁ (W)	P ₂ (W)	I _n (A)	n (min ⁻¹)	Q _{max} (m ³ /h)	H _{max} (m)	KG (mm)	DA	L (mm)	B (mm)	H (mm)	Gewicht (kg)
FH40010010001	230	300	130	1,3	2800	8,0	6,0	10	1 1/4" AG	393	244	299	5
FH40020020001	230	300	130	1,3	2800	8,0	6,0	10	1 1/4" AG	393	244	299	5

FORtech. TECHNIK FÜR DIE ZUKUNFT.

Mit FORtech bieten wir Ihnen innovative Produkte namhafter Hersteller zu einem attraktiven Preis-Leistungsverhältnis. Profilieren Sie sich mit FORtech zukunftssicher am Markt.

- Innovativ und zukunftssicher
- Qualitativ hochwertig
- Kundenorientiert und praxiserprobt
- Top Preis-Leistungsverhältnis

Weitere Informationen finden Sie auf
www.fortech-haustechnik.de

Ihr Händler für FORtech-Produkte.